

CTIN BP

MODELO DE BAJO POSTE

Características generales

El CTIN BP está concebido para la distribución eléctrica, ofreciendo una alternativa a la instalación de transformadores sobre poste, incluyendo una alimentación mediante pasatapas enchufables y un cuadro de distribución eléctrica protegido con fusibles en el lado de B.T.

Potencia	50 kVA	100 kVA	250kVA
Tensión	Serie 17,5 kV / 24 kV / 36 kV		
Instalación	EXTERIOR		

Esquema unifilar

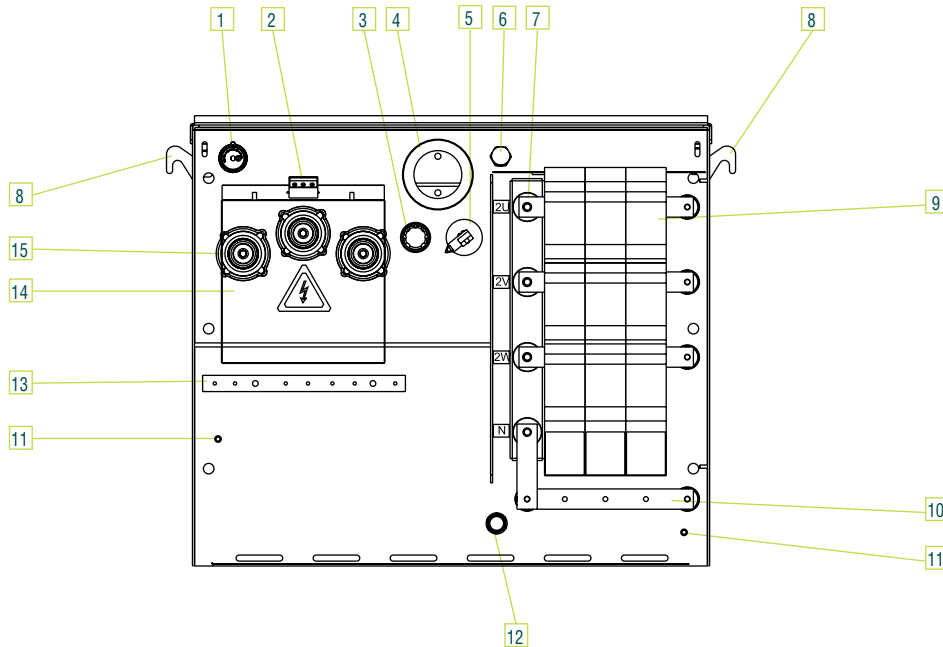
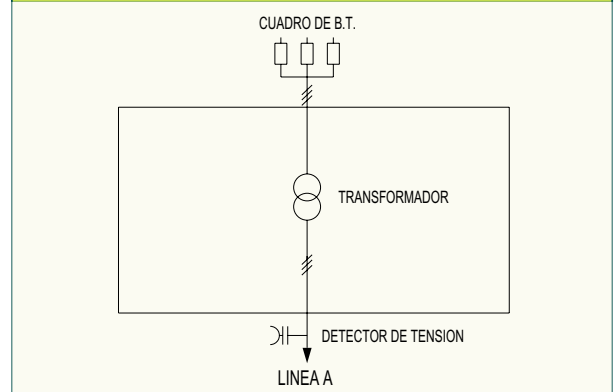

- 1 Válvula de alivio de sobrepresion
- 2 Tomas para detección de tensión
- 3 Mando del conmutador de tensión (solo modelos bitensión)
- 4 Indicador nivel de liquido refrigerante
- 5 Mando del cambiador de tomas en vacio
- 6 Dispositivo de llenado de liquido refrigerante
- 7 Pasatapas B.T
- 8 Ganchos de elevación
- 9 Cuadro de BT
- 10 Llanta de neutro – Tierra de servicios
- 11 Tocho de tierra
- 12 Dispositivo de vaciado y toma de muestras
- 13 Llanta general de puesta a tierra
- 14 Pantalla metalica cubrebornas A.T.
- 15 Pasatapas apantallado M.T

Características técnicas

MEDIA TENSIÓN		
Pasatapas enchufables	24 kV	36 kV
Corriente asignada en servicio continuo (A):	250 A	630 A
Tipo de conexión	No roscada	Roscada

TRANSFORMADOR			
Potencia nominal	50 kVA	100 kVA	250 kVA
Tensión de aislamiento	Series 17,5 kV / 24 kV / 36 kV		
Tensión asignada del arrollamiento de baja tensión (V)	420 V (B2)		
Grupo de conexión	Yzn 11	Yzn 11	Dyn 11
Tensión de cortocircuito (%)	Series 17,5 kV / 24 kV	4%	
	Series 36 kV	4,5%	
Pérdidas en vacío (W)	Series 17,5 kV / 24 kV	190 W	322 W
	Series 36 kV	230 W	380 W
Pérdidas en carga a la temperatura de 75°C (W)	Series 17,5 kV / 24 kV	1100 W	1750 W
	Series 36 kV	1250 W	1950 W

BAJA TENSIÓN	
Tensión asignada (V)	420 V

MEDIDAS Y PESOS		Alto	Ancho	Profundidad	Peso	
50KVA	Exterior	Series 17,5 kV / 24 kV	1120	1400	1120	850 Kg.
		Series 36 kV	1440	1130	1160	950 Kg.
100 KVA	Exterior	Series 17,5 kV / 24 kV	1120	1460	1250	1055 Kg.
		Series 36 kV	1500	1285	1300	1155 Kg.
250 KVA	Exterior	Series 17,5 kV / 24 kV	1120	1460	1530	1690 Kg.
		Series 36 kV	1500	1570	1600	1790 Kg.

NOTA: Dimensiones y pesos pueden sufrir modificaciones.

EXTERIOR

